

# 低床重荷重用キャスター

RoHS 標準製品

## POINT 特長 USE EXAMPLE 用途

- 自在旋回部分の表面は焼入れ処理により強化  
→ 長期間の固定でも走行スムーズ
- 車輪には密封型ラジアルボールベアリング  
→ グリースの追加注入なくとも静かで滑らかな回転
- 自在旋回部は滑らかな動きの二層ベアリング

- 長期固定型精密機器に
  - 重荷重低速運搬用
  - 専用アジャスターフット  
ボルトはM16使用プレート分離型なのでプレートに歪みが生じません。
- ◎規格品以外の特注仕様にも対応しています。  
(巻末「特注キャスターご依頼仕様書」もご活用下さい。)
- ◎各製品の自重に関しても、お気軽にお問合せ下さい。



### HJ 自在 Swivel casters

HJ-35 (適合車輪: MC, Uのみ)
HJ-50
HJ-65
HJ-75

●金具カラー(仕上げ): U三価クロメート/W焼付ホワイト/B焼付ブラック/Cクロムメッキ (HJ-35はU三価クロメートのみ)

### HJB 自在ストッパー付 Swivel with stopper

HJB-50
HJB-65
HJB-75

### AD 専用アジャスターフット Level adjuster

AD-50
AD-65
AD-75

●金具カラー(仕上げ): 三価クロメート(ブラック)

### HJ-SJ 自在ネジ込み Threaded stem fitting

HJ-SJ-50
HJ-SJ-65
HJ-SJ-75

●金具カラー(仕上げ): U三価クロメート/B焼付ブラック

### HJB-SJ 自在ネジ込みストッパー付 Threaded stem fitting with stopper

HJB-SJ-50
HJB-SJ-65
HJB-SJ-75

### HK 固定 Fixed casters

HK-50
HK-65
HK-75

●金具カラー(仕上げ): U三価クロメート/W焼付ホワイト/B焼付ブラック/Cクロムメッキ

## WHEELS JBB ...ラジアルボールベアリング

適合車輪 車輪の詳細資料はp.80~p.90をご覧ください。



YNナイロン6+特殊再生ナイロン JBB MCモ/マキアスティングナイロン(ブルー) JBB MCMOモ/マキアスティングナイロン(ブラック) JBB Uウレタン(グリーン) JBB 注)φ35はウレタン(ブラウン)



## Compact Heavy Duty Casters



注)車輪のサイズ・種類により数値がそれぞれ異なります。その他低床キャスターには以下のものがあります。

- 単輪仕様
  - 250kg~320kg → P.13へ
  - 700kg → P.21へ
  - 1000kg → P.23へ
- 双輪仕様
  - 300kg~500kg → P.17, 19(スム-スキャスター)へ
  - 1750kg~2200kg → P.25へ

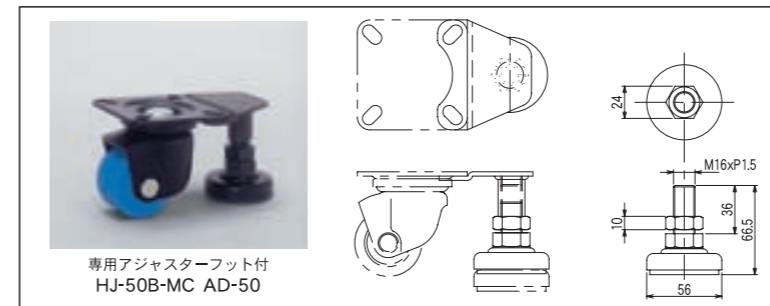

リム巾	車輪取付巾	取付高	取付座	取付ピッチ	取付穴	軸径	偏心	最大許容荷重
27	30	52	60×60	38×38-48×48	6.2×13	6	15	120(1170) 100(980)
32.5	36	78	82×82	55×55-65×65	9.5×16.5	8	18	300(2940) 240(2350)
36	40	96.5	100×100	63×63-78×78	10.5×21	10	22	400(3920) 320(3130)
39	43	108	100×100	63×63-78×78	10.5×21	10	25	500(4900) 400(3920)

最大高さ	最少高さ	取付高	取付座	取付ピッチ	取付穴	取付長さ	調整量	最大許容荷重
89	76	78	82×82	55×55-65×65	9.5	73.9	13	300(2940) 240(2350)
106	93	96.5	100×100	63×63-78×78	10.5	93.5	13	300(2940) 300(2940)
117	104	108	100×100	63×63-78×78	10.5	93.5	13	300(2940) 300(2940)

リム巾	車輪取付巾	取付高	ネジ径×長さ×ピッチ	軸径	偏心	最大許容荷重
32.5	36	85	M20×50×P2.5	8	18	300(2940) 240(2350)
36	40	103	M20×50×P2.5	10	22	400(3920) 320(3130)
39	43	115	M24×55×P3.0	10	25	500(4900) 400(3920)

リム巾	車輪取付巾	取付高	取付座	取付ピッチ	取付穴	軸径	最大許容荷重
32.5	36	78	85×58	55×28	9.5	8	300(2940) 240(2350)
36	40	96.5	86×59	55×28	10.5	10	400(3920) 320(3130)
39	43	108	95×72	63×40	10.5	10	500(4900) 400(3920)

## Reference Number System 製品記号

HJ -50 W -YN  
自在 φ50 金具ホワイト YN車輪

HK -75 U - U  
固定 φ75 金具三価クロメート ウレタン車輪

