

低床重荷重用キャスタ700

RoHS
標準製品

車輪径
80mm
~100mm

最大荷重
700kg

適応温度
-20℃
~+80℃

取付ピッチ
自在=固定 共通

注)車輪のサイズ・種類により数値がそれぞれ異なります。



LH-GSPO-80K



BH-GSPO-100K-1

製品記号例 **LH - GSPO - 80K - ST**
自在旋回 キャストナイロン車輪 φ80 ストッパー付

特長

- ▶ 自在旋回部分に特殊強化構造を用い、大きな衝撃や長期の負荷にも耐えられます。
- ▶ 車輪には密封型ラジアルボールベアリングを使用 - グリースの追加注入無しでも静かで滑らかな回転。
- ▶ ストッパーはキャスタの進行方向前方に設置。

自在旋回ダブルストッパー付
サイズによりストッパーの形状が異なります。



LH-GSPO-80K-ST



LH-GSPO-100K-1-ST

用途

- ▶ 重荷重低速運搬機器
- ▶ レイアウト・ライン変更を伴う固定型精密機器
- ▶ 規格品以外の特注仕様にも対応いたします。
(HP内「特注キャスタご依頼仕様書」もご活用ください。)

オプション



LH-MC-100双輪

- 双輪仕様
モノマーキャストナイロン

図面

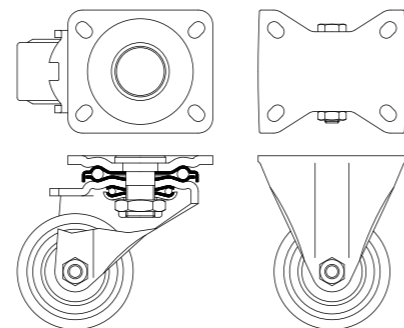

LH-GSPO

BH-GSPO



低床重荷重用キャスタ					
単輪仕様			双輪仕様		
最大許容荷重					
100kg ~ 500kg ▶ P.35	250kg ~ 320kg ▶ P.38	700kg	1000kg ▶ P.43	300kg ~ 500kg ▶ P.39	1750kg ~ 2200kg ▶ P.45

◆ LH自在旋回 / LH-ST自在旋回 ダブルストッパー付

金具種類	車輪種類	ストッパー	最大許容荷重 kg(N)	車輪径 mm	リム幅 mm	車輪取付幅 mm	取付高 mm	取付座 mm	取付ピッチ mm	取付穴 mm	軸径 mm	偏心 mm	自重 kg
LH	GSPO	80K	700(6860)	80	40	47	120	100 × 85	80 × 60	9	10 [外径20mmプッシュ入り]	45	1.74
		80K											ST
		100K-1	700(6860)	100	40	47	140	100 × 85	80 × 60	9	10 [外径20mmプッシュ入り]	45	1.97
		100K-1											ST

- ・取付け座板厚6mm、フォーク板厚5mm
- ・金具カラー仕上げ:U(三価クロメート)

◆ BH固定

金具種類	車輪種類	最大許容荷重 kg(N)	車輪径 mm	リム幅 mm	車輪取付幅 mm	取付高 mm	取付座 mm	取付ピッチ mm	取付穴 mm	軸径 mm	自重 kg
BH	GSPO	80K	700(6860)	80	40	47	102 × 88	80 × 60	9	10 [外径20mmプッシュ入り]	1.03
		100K-1	700(6860)	100	40	47	102 × 88	80 × 60	9	10 [外径20mmプッシュ入り]	1.29

- ・フォーク板厚4mm
- ・金具カラー仕上げ:U(三価クロメート)

適合車輪

GSPO JBB キャストナイロン



- ・耐油性
- ・耐摩耗性
- ・高弾性
- ・耐薬品性

▶ P.97 ドイツ製

- ▶ 車輪の詳細資料はP.95~P.104をご覧ください。

スタンダード

空気入/
エアレス車輪付

サイレント
スムーズ

イージー
チェンジ

ボトム・
フランジ

セーフティロック

コーナー

プラスチック

ウッドホイール

低床重荷重

重荷重

超重荷重

緩衝
スプリング

静電気
帯電防止

ステンレス

アジャスター付

自在⇄固定切換

足場用

耐熱車輪付

アクセサリ

ホイール