

超重荷重用キャスタ

RoHS 標準製品
車輪径 100mm ~250mm
最大荷重 1500kg ~5000kg
適応温度 -20℃ ~+80℃
取付ピッチ 自在=固定 共通

注)車輪のサイズ・種類により数値がそれぞれ異なります。

LS-GSPO-125K BS-GSPO-150K-35

製品記号例 **LS - GSPO - 101K - ST** 製品記号例 **BS - GSPO - 125K**

自在旋回 キャストナイロン車輪 φ100 ストッパー付 固定 キャストナイロン車輪 φ125

特長

- ▶ 自在旋回部分に特殊強化構造を用い、大きな衝撃や長期の負荷にも耐えられます。
- ▶ 自在旋回部にはスラストベアリングとテーパローラーベアリングを装備。
- ▶ 車輪には密封型ラジアルボールベアリングを使用 - グリースの追加注入無しでも静かで滑らかな回転。
- ▶ ストッパーはキャスタの進行方向前方に設置。

自在旋回ダブルストッパー付
サイズによりストッパーの形状が異なります。



用途

- ▶ 重荷重低速運搬機器
- ▶ レイアウト・ライン変更を伴う固定型精密機器
- ▶ 規格品以外の特注仕様にも対応いたします。(HP内「特注キャスタご依頼仕様書」もご活用ください。)

受注生産

● 4方規制付
各サイズ対応可能です。
2方規制付もあります。

LS-GSPO-125K-RI4

図面

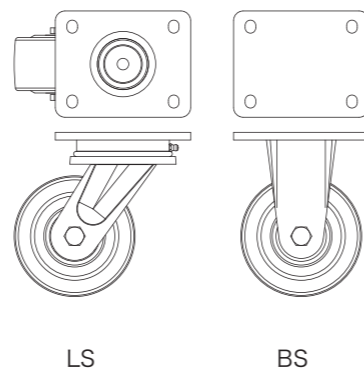

超重荷重用キャスタ

超重荷重用キャスタ 超重荷重用双輪キャスタ

▶ P.55

LS **Blickle** Made in Germany ドイツ製

BS

◆ LS自在旋回 / LS-ST自在旋回 ダブルストッパー付

金具種類	車輪種類	ストッパー	最大許容荷重 kg(N)	車輪径 mm	リム幅 mm	車輪取付幅 mm	取付高 mm	取付座 mm	取付ピッチ mm	取付穴 mm	軸径 mm	偏心 mm	自重 kg
LS	GSPO	101K	1500 (14700)	100	55	63	145	140 × 110	105 × 75-80	11	12 [外径25mm プッシュ入]	50	3.83
		101K -ST											4.25
		125K	1750 (17150)	125	55	63	170	140 × 110	105 × 75-80	11	12 [外径25mm プッシュ入]	50	4.20
		125K -ST											4.56
		150K-35	2500 (24500)	150	55	70	205	175 × 140	140 × 105	14	16 [外径30mm プッシュ入]	65	7.70
		150K-35 -ST											8.45
		200K-35	3000 (29400)	200	55	70	255	175 × 140	140 × 105	14	16 [外径30mm プッシュ入]	65	9.11
		200K-35 -ST											9.76
		250K	5000 (49000)	250	65	130	330	255 × 200	210 × 160	18	24 [外径45mm プッシュ入]	80	24.20

- ・ 101K, 125K: 取付け座板厚8mm、フォーク板厚6mm
- ・ 150K-35/200K-35: 取付け座板厚10mm、フォーク板厚8mm
- ・ 250K: 取付け座板厚15mm、フォーク板厚12mm
- ・ 金具カラー仕上げ: CG(クロメートメッキ)

◆ BS固定

金具種類	車輪種類	最大許容荷重 kg(N)	車輪径 mm	リム幅 mm	車輪取付幅 mm	取付高 mm	取付座 mm	取付ピッチ mm	取付穴 mm	軸径 mm	自重 kg	
BS	GSPO	101K	1500(14700)	100	55	63	145	140 × 110	105 × 75-80	11	12 [外径25mm プッシュ入]	2.54
		125K	1750(17150)	125								2.91
		150K-35	2500(24500)	150	55	70	205	175 × 140	140 × 105	14	16 [外径30mm プッシュ入]	5.30
		200K-35	3000(29400)	200								6.80
		250K	5000(49000)	250	65	130	330	255 × 200	210 × 160	18	24 [外径45mm プッシュ入]	17.60

- ・ 101K, 125K: 取付け座板厚8mm、フォーク板厚8mm
- ・ 150K-35/200K-35: 取付け座板厚10mm、フォーク板厚8mm
- ・ 250K: 取付け座板厚15mm、フォーク板厚12mm
- ・ 金具カラー仕上げ: CG(クロメートメッキ)

GSPO車輪付は車輪径~φ400/最大許容荷重~12,000kg
(双輪は~20,000kg)まで対応いたします。別途お問い合わせ・ご相談ください。

適合車輪

GSPO **JBB** キャストナイロン

・耐油性
 ・耐摩耗性
 ・高弾性
 ・耐薬品性
 ▶ P.97 ドイツ製

▶ 車輪の詳しい資料はP.95~P.104をご覧ください。

JBB ラジアルボールベアリング