

# 重荷重用鋼板キャスタ

RoHS 標準製品
車輪径 125mm ~200mm
最大荷重 320kg ~1000kg
適応温度 -20℃ ~+80℃
取付ピッチ 自在=固定 共通

注)車輪のサイズ・種類により数値がそれぞれ異なります。

製品記号例 **LS - SE - 160K - ST** 製品記号例 **BS - GTH - 128K**

自在旋回 ゴム車輪 φ160 ストッパー付      固定 ウレタン車輪 φ125

## 特長

- ▶ 自在旋回部に特殊強化構造を用い、大きな衝撃や長期の負荷にも耐えられます。
- ▶ 自在旋回部にはスラストベアリングとテーパローラーベアリングを装備。
- ▶ GTHウレタン車輪、GBウレタン車輪には、車軸用グリースニップル付(φ160・200のみ)
- ▶ ストッパーはキャスタの進行方向前方に設置。

自在旋回ダブルストッパー付  
サイズによりストッパーの形状が異なります。



## 用途

- ▶ 重荷重用低速運搬機器
- ▶ レイアウト・ライン変更を伴う長期固定精密機器
- ▶ 規格品以外の特注仕様にも対応いたします。(HP内「特注キャスタご依頼仕様書」もご活用ください。)

## 図面

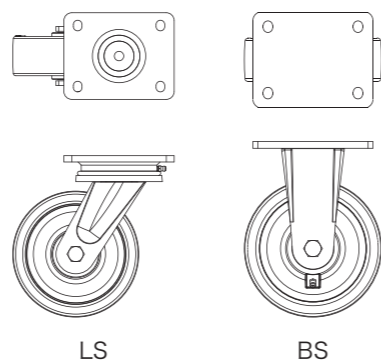

重荷重用キャスタ		
重荷重用プレス ▶P.47	重荷重用鋼板	ドラムブレーキ付 ▶P.51

### ◆ LS自在旋回 / LS-ST自在旋回 ダブルストッパー付

金具種類	車輪種類	ストッパー	最大許容荷重 kg(N)	車輪径 mm	リム幅 mm	車輪取付幅 mm	取付高 mm	取付座 mm	取付ピッチ mm	取付穴 mm	軸径 mm	偏心 mm	自重 kg
LS	SE	125K	320(3130)	125	53	63	170	140 × 110	105 × 75-80	11	12 [外径20mmプッシュ入り]	50	3.80
		-ST											4.23
	GTH	127K	700(6860)	50	60	205	140 × 110	105 × 75-80	11	55			5.30
		-ST											5.70
	GB	128K	850(8330)	60	205	140 × 110	105 × 75-80	11	55	5.70			
		-ST								6.10			
	SE	160K	450(4410)	160	50	70	205	140 × 110	105 × 75-80	11		55	4.60
		-ST											5.08
	GTH	160K	800(7840)	50	70	245	140 × 110	105 × 75-80	11	55		6.10	
		-ST										6.44	
	GB	160K	800(7840)	60	70	245	140 × 110	105 × 75-80	11	55		6.10	
		-ST										6.46	
SE	200K	600(5880)	200	50	70	245	140 × 110	105 × 75-80	11	60	5.20		
	-ST										5.50		
GTH	200K	1000(9800)	50	70	245	140 × 110	105 × 75-80	11	60	7.00			
	-ST									7.47			
GB	200K	1000(9800)	60	70	245	140 × 110	105 × 75-80	11	60	7.00			
	-ST									7.59			

・金具カラー仕上げ:CG(クロメートメッキ)

### ◆ BS固定

金具種類	車輪種類	最大許容荷重 kg(N)	車輪径 mm	リム幅 mm	車輪取付幅 mm	取付高 mm	取付座 mm	取付ピッチ mm	取付穴 mm	軸径 mm	自重 kg		
BS	SE	125K	320(3130)	125	53	63	170	140 × 110	105 × 75-80	11	12 [外径20mmプッシュ入り]	2.59	
		GTH										4.06	
	GB	128K	850(8330)	50	60	205	140 × 110	105 × 75-80	11	55		4.44	
		-ST										3.45	
	SE	160K	450(4410)	160	50	70	205	140 × 110	105 × 75-80	11		55	4.91
		GTH											4.91
	GB	160K	800(7840)	60	70	245	140 × 110	105 × 75-80	11	60		3.96	
		-ST										5.98	
	SE	200K	600(5880)	200	50	70	245	140 × 110	105 × 75-80	11		60	5.98
		GTH											5.85
	GB	200K	1000(9800)	60	70	245	140 × 110	105 × 75-80	11	60		5.85	
		-ST										5.85	

・金具カラー仕上げ:CG(クロメートメッキ)

## 適合車輪

SE JBB **ゴム**
GTH JBB **ウレタン**
GB JBB **ウレタン**

・高弾性 ・床面保護  
 ・低始動抵抗 ・耐薬品性  
 スチールプッシュ入  
 Bickler EasyRoll  
 ▶P.101 ドイツ製

・耐油性 ・耐摩耗性  
 ・高弾性  
 スチールプッシュ入  
 Bickler Extrathane®  
 ▶P.97 ドイツ製

・耐摩耗性 ・耐薬品性  
 ・耐加水分解性  
 スチールプッシュ入  
 Bickler Besthane®  
 ▶P.97 ドイツ製

▶ 車輪の詳細資料はP.95~P.104をご覧ください。