

# アジャスター付キャスタユニット

**RoHS**  
標準製品

車輪径  
50mm  
~75mm

最大荷重  
250kg  
~600kg

適応温度  
-40℃  
~+120℃

注)車輪のサイズ・種類により数値がそれぞれ異なります。



## 特長

- ▶ キャスタで移動～アジャスターで固定～ボルトで高さ調整を一体化。
- ▶ 機能性・耐久性にすぐれた設計。

## 用途

- ▶ 重荷重設備の長期設置
- ▶ OA機器・計測機器、医療機器、産業機器
- ▶ 規格品以外の特注仕様にも対応いたします。  
(HP内「特注キャスタご依頼仕様書」もご活用ください。)

## 特注仕様製品例

● SCY-500-YN  
オールステンレス製  
アジャスター付キャスタユニットの金具部分をオールステンレスで作成しました。  
(500のみ)

## 図面

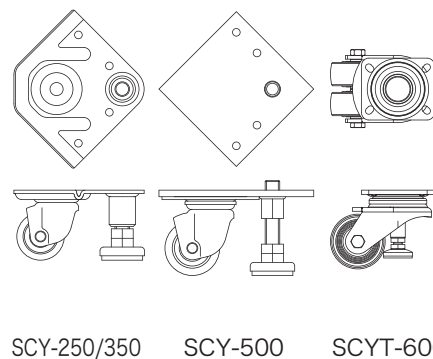

## ◆ SCYキャスタユニット

金具種類	車輪種類	最大許容荷重 kg(N)	車輪径 mm	リム幅 mm	車輪取付幅 mm	取付高 mm	取付座 mm	取付ピッチ mm	取付穴 mm	最大高さ mm	最小高さ mm	調整量 mm	軸径 mm	偏心 mm	自重 kg	
SCY	250	YN	250(2450)	50	32.5	36	88	135 × 135	60×60 (45×45)	10.5	101	81	20	8	18	1.19
		MC														
	350	YN	350(3430)	65	36	40	96	155 × 155	65×65 (60×60)	10.5	111	92	19	10	22	1.75
		MC														
	500	YN	500(4900)	75	39	43	117	150 × 150	90×90 (40×40)	10.5	123	93	30	10	25	2.95
		MC														

・金具カラー仕上げ:U(三価クロメート)

## ◆ SCYTキャスタユニット(双輪)

金具種類	車輪種類	最大許容荷重 kg(N)	車輪径 mm	リム幅 mm	車輪取付幅 mm	取付高 mm	取付座 mm	取付ピッチ mm	取付穴 mm	最大高さ mm	最小高さ mm	調整量 mm	軸径 mm	偏心 mm	自重 kg	
SCYT	600	SPO	600(5880)	75	32×2	82	108	100 × 85	80 × 60	9	123	108	15	10 [外径15mm プッシュ入り]	55	1.98

・金具カラー仕上げ:U(三価クロメート)

## 適合車輪

**JBB** ラジアルボールベアリング

**YN JBB** ナイロン6+特殊再生ナイロン  
・耐油性

**MC JBB** モノマーキャストイングナイロン  
・耐薬品性  
・耐油性  
・耐摩耗性

**SPO JBB** ナイロン  
・耐衝撃性  
・低始動抵抗

▶ P.104    ▶ P.98    ▶ P.93    ドイツ製

▶ 車輪の詳細資料はP.95～P.104をご覧ください。